



Dimensioni / Dimensions

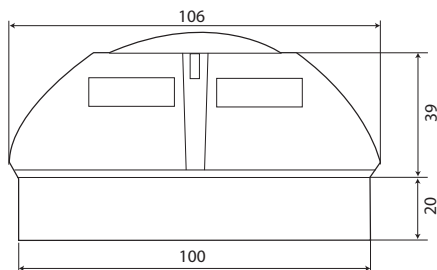

Fig. 1

Collegamento elettrico / Electrical connection

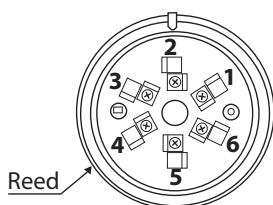
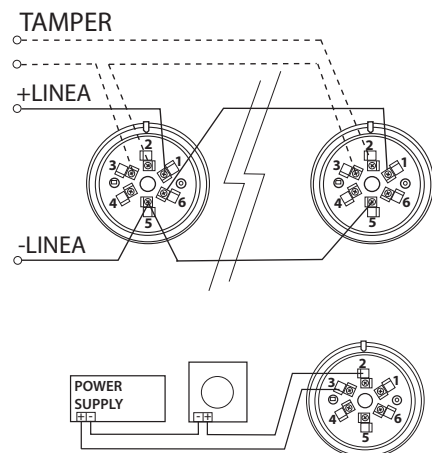

Fig. 2

1/+	Ingresso linea positivo / Positive line input
2/R	Relè / Relay
3/R	Relè / Relay
4/SCR	Uscita negativa rip. / Repeater neg. output
5/-	Negativo linea / Negative line
6/+	Uscita linea positivo / Positive line output

Schemi elettrici di collegamento / Wiring diagrams



Collegamento al Relè / Connection to Relay

Fig. 3

Descrizione

Il rivelatore di fumo ottico reagisce alla presenza di prodotti causati dalla combustione, (fumi visibili). Il principio di funzionamento si basa sulla tecnica di dispersione della luce, (effetto Tyndall). Il rivelatore è integrato ed è parte attiva dei sistemi di allarme, nei quali si vuole implementare una linea di rivelazione antiincendio. Il dispositivo si integra con i controlli Carel, ed è costruito in conformità alla normativa EN 54-7.

Caratteristiche tecniche

Materiale plastico	ABS
Colore	Bianco
Alimentazione	12...28 Vdc
Assorbimento medio	50µA a 24 Vdc
Assorbimento in allarme	25mA a 24 Vdc
Visibilità led	360° (doppio led)
Temperatura di stoccaggio	-10...+70°C
Temperatura di funzionamento	-10...+70°C
Velocità max. aria	0,2 m/s
Umidità relativa	<93% non condensante
Grado di protezione	IP 20
Attivazione test magnetico	Si
Relè	max. 1A 30Vdc
Ripetitore di segnale	14mA a 24 Vdc
copertura del sensore:	40m² max
Collegamento cavo schermato	sez. min 0,5 mm²

Codici	Tensione di alimentazione
SFFS000000	12...24 Vdc

Tab. 1

Manutenzione

Per il corretto funzionamento del rivelatore, occorre effettuare la sua manutenzione periodica secondo le norme nazionali.

Test periodico

Verificare il corretto funzionamento del rivelatore mediante un generatore di fumo (attenzione a non danneggiare o sporcare il sensore). Una simulazione di allarme può essere effettuata mediante l'attivazione del reed interno con una calamita stimolando la base nel punto indicato "Reed" sullo schema di collegamento. Attenzione che il test con reed non verifica il corretto funzionamento della rivelazione del fumo.

Pulizia

Pulire il rivelatore periodicamente con un getto di aria compressa soffiato all'interno della camera di rivelazione. Smontare il rivelatore svitando le due apposite viti e aprire la camera di rivelazione. Terminata la pulizia ri-assemblare facendo attenzione al montaggio del disco di fondo (far combaciare il reed interno con il numero 4 stampigliato sul fondo). Chiudere il rivelatore con le due viti senza stringere eccessivamente.

Description

The optical smoke detector senses the presence of combustion byproducts (visible smoke). The operating principle is based on the light scattering technique (Tyndall effect). The detector is used as an active component in alarm systems requiring a fire detection line. The device can be integrated into Carel controllers, and is made in compliance with EN 54-7.

Technical specifications

Plastic	ABS
Colour	White
Power supply	12...28 Vdc
Normal current	50µA a 24 Vdc
Alarm current	25mA a 24 Vdc
LED visibility	360° (double led)
Storage temperature	-10...+70°C
Operating temperature	-10...+70°C
Max. speed air	0,2 m/s
Relative humidity	<93% not-condensing
Index of protection	IP 20
Testing by magnet	Yes
Relay	max. 1A 30Vdc
Signal repeater	14mA a 24 Vdc
Sensor coverage:	40m² max
Shielded connection cable	sez. min 0,5 mm²

Code	Power supply
SFFS000000	12 to 24 Vdc

Tab. 1

Maintenance

For correct detector operation, periodical maintenance must be performed depending on the country disposal.

Periodical testing

Check correct detector operation using a smoke generator (making sure not to damage or dirty the sensor). An alarm can also be simulated by activating the internal reed switch by magnet at the point marked "Reed" on the wiring diagram. Note however that the reed test does not verify correct smoke detection.

Cleaning

Clean the detector periodically by blowing compressed air into the detection chamber. Remove the detector by unscrewing the two screws and open the detection chamber. After cleaning reassemble the unit, paying special attention to the position of the base (make sure the internal reed switch is aligned with number 4 stamped on the base). Close the detector using the two screws, without over-tightening.



Dimensioni / Dimensions

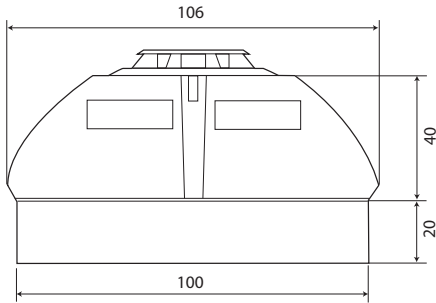

Fig. 1

Collegamento elettrico / Electrical connection

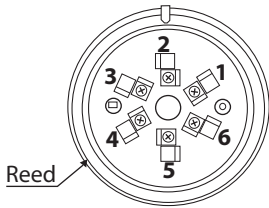
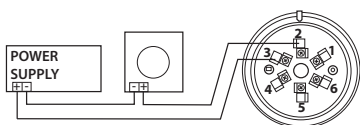
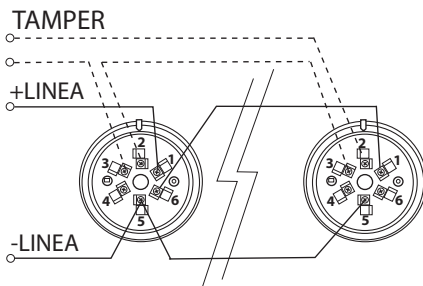

Fig. 2

1/+	Ingresso linea positivo / Positive line input
2/R	Relè / Relay
3/R	Relè / Relay
4/SCR	Uscita negativa rip. / Repeater neg. output
5/-	Negativo linea / Negative line
6/+	Uscita linea positivo / Positive line output

Schemi elettrici di collegamento / Wiring diagrams



Collegamento al Relè / Connection to Relay

Fig. 3

Descrizione

Il rivelatore termico è stato realizzato per rivelare la temperatura che si sviluppa in un principio di incendio. Quando la temperatura supera la soglia impostata o quando si ha una veloce variazione di temperatura si attiva il relè che segnala l'allarme. Il rivelatore è integrato ed è parte attiva dei sistemi di allarme, nei quali si vuole implementare una linea di rivelazione antiincendio. Il dispositivo si integra con i controlli Carel, ed è costruito in conformità alla normativa EN 54-5.

Caratteristiche tecniche

Materiale plastico	ABS
Colore	Bianco
Alimentazione	12...28 Vdc
Assorbimento medio	50µA a 24 Vdc
Assorbimento in allarme	25mA a 24 Vdc
Visibilità led	360° (doppio led)
Temperatura di stoccaggio	-10...+70°C
Temperatura di funzionamento	-10...+70°C
Umidità relativa	<93% non condensante
Grado di protezione	IP 20
Attivazione test magnetico	Si
Relè	max. 1A 30Vdc
Ripetitore di segnale	14mA a 24 Vdc
Soglia di temperatura allarme	62°C
copertura del sensore:	40m ² max
Collegamento cavo schermato	sez. min 0,5 mm ²

Codici	Tensione di alimentazione
SFFF000000	12...24 Vdc

Manutenzione

Per il corretto funzionamento del rivelatore, occorre effettuare la sua manutenzione periodica secondo le norme nazionali.

Test periodico

Verificare il corretto funzionamento del rivelatore mediante un generatore di temperatura (attenzione a non danneggiare o sporcare il sensore). Una simulazione di allarme può essere effettuata mediante l'attivazione del reed interno con una calamita stimolando la base nel punto indicato "Reed" sullo schema di collegamento. Attenzione che il test con reed non verifica il corretto funzionamento della rivelazione della temperatura.

Description

The heat detector has been designed to identify temperatures at which fires may start. When the temperature exceeds the set threshold or when there is a rapid variation in temperature, the relay is activated to signal an alarm. The detector is used as an active component in alarm systems requiring a fire detection line. The device can be integrated into Carel controllers, and is made in compliance with EN 54-5.

Technical specifications

Plastic	ABS
Colour	White
Power supply	12...28 Vdc
Normal current	50µA a 24 Vdc
Alarm current	25mA a 24 Vdc
LED visibility	360° (double LED)
Storage temperature	-10...+70°C
Operating temperature	-10...+70°C
Relative humidity	<93% non-condensing
Index of protection	IP 20
Testing by magnet	Yes
Relay	max. 1A 30Vdc
Signal repeater	14mA a 24 Vdc
Alarm temperature threshold	62°C
Sensor coverage:	40m ² max
Shielded connection cable	min 0.5 mm ²

Code	Power supply
SFFF000000	12...24 Vdc

Maintenance

For correct detector operation, periodical maintenance must be performed depending on the country disposal.

Periodical testing

Check correct detector operation using a heat generator (making sure not to damage or dirty the sensor). An alarm can also be simulated by activating the internal reed switch by magnet at the point marked "Reed" on the wiring diagram. Note however that the reed test does not verify correct temperature detection.