

FICHA TECNICA FN080-SDA.6N.V7P5

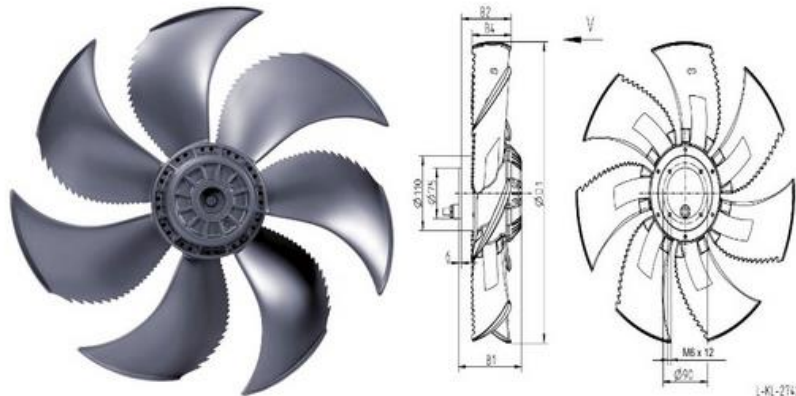

Descripción

VENT. ASSIALE D. 800 FN080-SDA.6N.V7P5 ASPIRANTE 400V 6/6p. 870/630g 1.90/1.10kW (168784)

Detalles del artículo:

adattabile al ventilatore EbmPapst **A6D 800-AD01-01**

il MODELLO CON FINALE P5 VA A SOSTITUIRE IL MODELLO P2 NON A NORMA..

VENT. ASSIALE D. 800 FN080-SDA.6N.V7P2 ASPIRANTE 400V 6/6p. 860/620g 2.1/1.15kW (141676)

MODELLO FN080-SDA.6N.V7 andra a sostituire il ventilatore FE080-sda.6n.2

Ventilatore assiale trifase a due velocita, aspirante con sette pale a falce senza griglia con scatola derivazione cavi montata sullo statatore non verniciato.. Questo nuovo ventilatore ha il bordo delle pale seghettato per diminuire il rumore prodotto dalle pale..

Portata =

1 vel. = da 26.000 a 15.000m³/h a 160pascal portata =

2 vel. = da 22.000 a 10.000m³/h a 95 pascal

caratteristiche tecniche:

3*400V 50hz P1 = 2.1/1.15Kw 4.1/2.2A 860/620 cosφ 0.72 giri 60.

Protetto termicamente in classe F 155°C protezione esterna IP54

interasse attacchi griglia: 160mm

Eventuali accessori:

Griglia a cestello tipo K quadro completo tipo Q cerchio passante tipo F

IMBALLATO IN UNA SCATOLA DELLE DIMENSIONI DI: 80x80x20CM DEL PESO DI 25KG.

Peso prodotto 26.900 Kg